

Curriculum Policy 教育課程の編成方針

朝日大学経営学部では、地域社会全体の持続可能性と国際未来社会を結びつける人材、すなわち地域社会に貢献できる人材を養成することを教育目標とし体系的なカリキュラムを用意しています。
入学後は学科にとらわれず学部共通の必修科目を中心に学習します。その内訳は、社会人としての幅広い教養を修得する共通教育の基礎教育科目と、経営学の基本的な体系を広く身につける専門教育基幹科目となります。
その後、共通教育科目については、さらに各自の興味関心に応じ選択で人文科学、社会科学、自然科学等の総合教育科目や言語教育科目を履修します。
専門教育科目はさらに、社会性を身につける社会連携科目に比べ、それぞれの学びをさらに深める基礎科目、また学科に応じ専門性を一層高める学科科目を履修します。それぞれの学科における代表的な学びの領域(コース)は以下のとおりです。

経営学科

地域社会の活動の本質とそのつながりを理解し、国際的な交易の中で地域を支える継続する組織が、どのような意思決定を行い、どのように諸問題を分析していけばよいかを理論の学びから考え、身に付け、管理できる人材を育成します。

<会計・ファイナンス>

「継続的事業体」の活動を貨幣数値的に把握、分析し、これをさまざまな利害関係者に伝達し、その意思決定に貢献する情報とすることができる知識と技量を身につける。

<国際流通>

国内外の生産と消費の間の取引を効果的にすすめるための商業・流通・物流についての管理の知識と技量を身につける。

<マーケティング>

地域ブランドのシーズを調査し、商品開発や販売促進する方法を身につけ、他地域に情報発信できる知識と技量を身につける。

Diploma Policy 卒業認定・学位授与に関する方針

朝日大学経営学部では、教育目標とカリキュラム・ポリシーに基づき、卒業時に次の到達目標を達成することを掲げています。本学部に4年以上在学し、所定の単位を修得した者に対して、学士の学位を授与することとしています。

- (1) ビジネスマインドを備え、地域と事業の発展に貢献し、組織の一分野を担いうる知識と技量を身につけている。
- (2) 情報を活用して適切なコミュニケーションと意思決定を行いうる知識と技量を身につけている。
- (3) ソーシャル・キャピタルを理解し、実践的に経営に参画、挑戦できる企画力・実践力を身につけている。

開設科目

1. 経営学科

- : 必修科目 ○: 選択必修科目 無印: 選択科目 ※ 外国人留学生及び帰国生徒対象科目
- ※ () 内の数字は単位数を示す。【 】内の数字はナンバリングを示す。
- ・ 講義及び演習については、授業時間15時間をもって1単位とする。(2単位の科目については、30時間)
- ・ 実技科目(スポーツⅠ・Ⅱ)、言語教育科目(英語・中国語・日本語)は、30時間をもって1単位とする。(本大学では1回(90分)の授業を2時間として計算しています。詳細は、履修要覧を確認すること。)

緑文字 … 実務家教員が担当する科目(140単位)
… アクティブラーニング実施科目

開設年次 区分	1年次		2年次		3年次		4年次		卒業要件	
	第1セメスター	第2セメスター	第3セメスター	第4セメスター	第5セメスター	第6セメスター	第7セメスター	第8セメスター		
共通教育科目	◎ 情報Ⅰ(2)[ML102] ◎ 建学の精神と社会生活(2)[ML101]		◎ 情報Ⅱ(2)[ML103] ◎ 日本語表現基礎(2)[ML104]						共通教育科目から、次のとおり履修すること。 ◎印(必修科目)8単位 ○印(選択必修科目)4単位以上 なお、○印で定める単位数を超えて修得した単位数は、無印の単位数に算入することができる。 無印(選択科目)22単位以上 合計34単位以上	
	法学Ⅰ(2)[ML119] 教育学Ⅰ(2)[ML113] 自然科学Ⅰ(2)[ML125] 健康・体力科学(2)[ML127]		法学Ⅱ(2)[ML120] 教育学Ⅱ(2)[ML114] 自然科学Ⅱ(2)[ML126] スポーツⅠ(1)[ML128]		倫理学Ⅰ(2)[ML107] 心理学Ⅰ(2)[ML115] 社会学Ⅰ(2)[ML121] スポーツⅡ(1)[ML129]	倫理学Ⅱ(2)[ML108] 心理学Ⅱ(2)[ML116] 社会学Ⅱ(2)[ML122]	哲学Ⅰ(2)[ML105] 地理学Ⅰ(2)[ML117] 外国史Ⅰ(2)[ML111]	哲学Ⅱ(2)[ML106] 地理学Ⅱ(2)[ML118] 外国史Ⅱ(2)[ML112]	日本史Ⅰ(2)[ML109] 政治学Ⅰ(2)[ML123] 日本史Ⅱ(2)[ML110] 政治学Ⅱ(2)[ML124]	◎印は、外国人留学生及び帰国生徒対象科目で、その修得した単位数は、言語教育科目の○印の単位数に代替できるものとする。
	英語	○ 英語Ⅰ(1)[ML130] ○ 英語Ⅲ(1)[ML132]	○ 英語Ⅱ(1)[ML131] ○ 英語Ⅳ(1)[ML133]	○ 英語Ⅴ(1)[ML201] ○ 英語Ⅶ(1)[ML203]	○ 英語Ⅵ(1)[ML202] ○ 英語Ⅷ(1)[ML204]					
その他	※ 日本語A(1)[ML134] ※ 日本語C(1)[ML136]	※ 日本語B(1)[ML135] ※ 日本語D(1)[ML137]	中国語と文化(1)[ML205]	中国語と社会(1)[ML206]						
専門教育科目	◎ 社会貢献(ボランティア論)(2)[MB101]		◎ 社会貢献(ボランティアⅠ)(2)[MX201]	◎ 社会貢献(ボランティアⅡ)(2)[MX202]					専門教育科目から、次のとおり履修すること。 ◎印(必修科目)42単位 ○印(選択必修科目)8単位以上 なお、○印で定める単位数を超えて修得した単位数は、無印の単位数に算入することができる。 無印(選択科目)40単位以上 合計90単位以上	
	◎ 基礎演習Ⅰ(2)[MB102] ◎ 経営学入門(2)[MB104] ◎ 会計学入門(2)[MB105] ◎ ビジネス能力演習(2)[MB106]		◎ 基礎演習Ⅱ(2)[MB103] ◎ 企業論(2)[MB107] ◎ 経営数学入門(2)[MB108] ◎ 経済学入門(2)[MB109]	◎ 専門演習Ⅰ(2)[MB202] ◎ 経営史総論(2)[MB204] ◎ 経営と情報(2)[MB205] ◎ マーケティング論(2)[MB206]	◎ 専門演習Ⅱ(2)[MB203] ◎ ビジネスソフト演習(2)[MB207]	◎ 専門演習Ⅲ(2)[MB302] ◎ 専門演習Ⅳ(2)[MB303]	◎ 専門演習Ⅴ(2)[MB401]	◎ 専門演習Ⅵ(2)[MB402]		
	目標管理(2)[MM101] プレゼンテーション(2)[MG101]	◎ 社会調査法(2)[MX204]	○ 経営組織論(2)[MM202] ◎ 産業論(2)[MC201] ○ 経済学(2)[MX203] ○ 中小企業論(2)[MM203] ◎ 社会心理学(2)[MX205] ○ ネットワークビジネス論(2)[ME202]	○ 経営戦略論(2)[MM201] ○ 流通システム論(2)[MC202] ○ 販売管理(2)[MC203] ◎ 経営統計学(2)[MG201] ○ 地域経営論(2)[MG202] ◎ 情報社会論(2)[ME201]	○ 異文化経営(2)[MM304] ◎ 企業と法令(2)[MX302] ◎ 国際経営(2)[MM305] ◎ 経営史各論(2)[MM301]	◎ マーケティング戦略論(2)[MC302] ◎ 経営データ分析(2)[MM307]			◎ 卒業論文(通年)(4)[MG401]	
	簿記論演習Ⅰ(2)[MF301] 簿記論演習Ⅱ(2)[MF302] 財務諸表論演習Ⅰ(2)[MF303] 財務諸表論演習Ⅱ(2)[MF304] 商業簿記演習Ⅰ(2)[MF313] 工業簿記演習Ⅰ(2)[MF315] 会計学演習Ⅰ(2)[MF317] 原価計算演習Ⅰ(2)[MF319] 簿記原理Ⅰ(2)[MA101] 広告・コミュニケーション(2)[MC101]	監査論演習Ⅰ(2)[MF305] 企業法演習Ⅰ(2)[MF307] 財務会計演習Ⅰ(2)[MF309] 管理会計演習Ⅰ(2)[MF311] 商業簿記演習Ⅱ(2)[MF314] 工業簿記演習Ⅱ(2)[MF316] 会計学演習Ⅱ(2)[MF318] 原価計算演習Ⅱ(2)[MF320] 簿記原理Ⅱ(2)[MA102] 原価計算論Ⅰ(2)[MA203]	監査論演習Ⅱ(2)[MF306] 企業法演習Ⅱ(2)[MF308] 財務会計演習Ⅱ(2)[MF310] 管理会計演習Ⅱ(2)[MF312] 財務諸表論Ⅰ(2)[MA201] FP入門(2)[MA205] 貿易実務(2)[MC208] 貿易英語(2)[MC207] 原価計算論Ⅱ(2)[MA204]	租税法演習Ⅰ(2)[MF321] 経営学演習Ⅰ(2)[MF323] 財務諸表論Ⅱ(2)[MA202] 国際ビジネス(2)[MC204] 地域表象論(2)[MX206] 情報システム(2)[ME206]	租税法演習Ⅱ(2)[MF322] 経営学演習Ⅱ(2)[MF324] 管理会計論(2)[MA302] 金融論(2)[MA303] 事業計画(2)[MM303] 消費者行動論(2)[MC306]	◎ 監査論(2)[MA301] コーポレートファイナンス(2)[MA304] ◎ 商品開発論(2)[MC307] ベンチャーキャピタル(2)[MX301] ふるさと・情報総合演習(2)[ME301]				
関連科目	◎ 特殊講義Ⅰ(2)[MZ]	◎ 特殊講義Ⅱ(2)[MZ]	◎ 特殊講義Ⅲ(2)[MZ]	◎ 海外演習(2)[MX101]	◎ 外書講読Ⅰ(2)[MX208]	◎ 外書講読Ⅱ(2)[MX209]	◎ 外書講読Ⅲ(2)[MX210]	◎ 外書講読Ⅳ(2)[MX211]		

2019年度 経営学部経営学科 実務経験のある教員等による授業科目の一覧

学年	科目名	実務経験	単位数
1	建学の精神と社会生活	本大学の建学の精神をテーマに、各種業界（公務員、独立行政法人、民間企業）等に精通した講師を招聘	2
1・2・3・4	哲学Ⅰ	博物館学芸業務専門職、元高等学校・特別支援学校教員	2
1・2・3・4	哲学Ⅱ	博物館学芸業務専門職、元高等学校・特別支援学校教員	2
1・2・3・4	地理学Ⅰ	都立高等学校、国立大学附属高校における「地理」科目非常勤講師	2
1・2・3・4	地理学Ⅱ	都立高等学校、国立大学附属高校における「地理」科目非常勤講師	2
1	英語Ⅰ	元高等学校英語教員	1
1	英語Ⅱ	元高等学校英語教員	1
1	英語Ⅲ	元高等学校英語教員	1
1	英語Ⅳ	元高等学校英語教員	1
2	英語Ⅴ	元高等学校英語教員	1
2	英語Ⅵ	元高等学校英語教員	1
2	英語Ⅶ	元高等学校英語教員	1
2	英語Ⅷ	元高等学校英語教員	1
1	社会貢献(ボランティア論)	公益財団法人職員を講師として招聘	2
2	社会貢献(ボランティアⅠ)	民間企業・地方自治体・NPO法人等	2
2	社会貢献(ボランティアⅡ)	民間企業・地方自治体・NPO法人等	2
2	キャリア形成Ⅰ(通年)	民間企業、官公庁等の職員を講師として招聘	2
3	キャリア形成Ⅱ(通年)	民間企業、官公庁等の職員を講師として招聘	2
2	産業実習	民間企業各社	2
2	インターンシップ	民間企業各社	2
1	ビジネス能力演習	大手鉄道会社人事・労務担当に従事	2
2	マーケティング論	大手シンクタンクでの産業調査やマーケティング戦略研究及び市場調査会社でマーケティング業務に従事	2
1	目標管理	大手鉄道会社企画管理部に従事	2
1	プレゼンテーション	民間企業(経営コンサルティング・マーケティング・リサーチ)でのメディアを中心としたマーケティング業務に従事	2
1	社会調査法	民間企業(市場調査会社)でマーケティング業務に従事	2

学年	科目名	実務経験	単位数
2	産業論	メーカー系物流子会社(物流技術研究員)において、各業界の物流インフラに係る調査・研究に従事	2
2	中小企業論	中小企業事業団(現中小企業基盤整備機構)における中小企業高度化事業・研究事業に従事	2
2	社会心理学	国立の研究機関の特別研究員として、コミュニティの知識を攪拌するインターネット・メディア「パブリック・オピニオン・チャンネル」、「個人的な喪失記憶情報を通信によって補充する方法及びその通信システム並びにプログラム(特許取得)」の研究・開発と実証実験に従事	2
2	ネットワークビジネス論	社団法人にてインターネット全体の管理・運営に従事	2
2	流通システム論	メーカー系物流子会社(物流技術研究員)において、各業界の物流インフラに係る調査・研究に従事	2
2	情報社会論	国立研究開発法人において、情報通信技術及び情報ネットワークを介したコミュニケーションにおける効果的な技術の研究開発に携わる。	2
3・4	異文化経営	ビジネス教育・多国籍企業間のコンサルティング会社CEOとして、企業での研修会、セミナー各種講師、テキスト・教材の開発に従事	2
3・4	企業と法令	公認会計士・税理士・地方裁判所調停委員	2
3・4	マーケティング戦略論	経営コンサルティング・マーケティング・リサーチ会社でのメディアを中心としたマーケティング業務に従事	2
1	簿記論演習Ⅰ	会計監査人として、上場企業等を中心に財務会計の指導に従事、現在は、個人事務所を開業し、企業等へ会計処理に対する助言を行っている。	2
1	簿記論演習Ⅱ	会計監査人として、上場企業等を中心に財務会計の指導に従事、現在は、個人事務所を開業し、企業等へ会計処理に対する助言を行っている。	2
1	財務諸表論演習Ⅰ	会計監査人として、上場企業等を中心に財務会計の指導に従事、現在は、個人事務所を開業し、企業等へ会計処理に対する助言を行っている。	2
1	財務諸表論演習Ⅱ	会計監査人として、上場企業等を中心に財務会計の指導に従事、現在は、個人事務所を開業し、企業等へ会計処理に対する助言を行っている。	2
1	商業簿記演習Ⅰ	公認会計士として、会計・監査業務に従事し、現在は、会計士共同事務所の代表、株式会社、一般社団法人等の代表として、企業会計に外部・内部の双方から幅広く関わる。	2
1	工業簿記演習Ⅰ	公認会計士として、会計・監査業務に従事し、現在は、公認会計士共同事務所の代表として、工場経営に対する助言、製造ラインの再編、工場会計の導入等、幅広い工業簿記の実務に従事。	2
1	会計学演習Ⅰ	公認会計士として、会計・監査業務に従事し、現在は、会計士共同事務所の代表、株式会社、一般社団法人等の代表として、企業会計に外部・内部の双方から幅広く関わる。	2
1	原価計算演習Ⅰ	公認会計士として、会計・監査業務に従事し、現在は、公認会計士共同事務所の代表として、原価計算に対する助言、利益計画、内部統制の構築をはじめとする原価管理等に従事	2
1	広告・コミュニケーション	経営コンサルティング・マーケティング・リサーチ会社でのメディアを中心としたマーケティング業務に従事	2

学年	科目名	実務経験	単位数
1	監査論演習Ⅰ	監査法人に所属し、上場企業を中心に会計監査に従事	2
1	企業法演習Ⅰ	監査法人に所属し、上場企業を中心に会計監査(企業統治に関する法律の実務、組織再編の実務)に従事	2
1	財務会計演習Ⅰ	会計監査人として、上場企業等を中心に財務会計の指導に従事、現在は、個人事務所を開業し、会計処理に対する助言等を行っている。	2
1	管理会計演習Ⅰ	会計監査の一環として、内部統制監査業務(工場管理会計を中心とする、管理会計に関する実務)に従事。	2
1	商業簿記演習Ⅱ	公認会計士として、会計・監査業務に従事し、現在は、会計士共同事務所の代表を務めるほか、株式会社、一般社団法人等の代表として、企業会計に外部・内部の双方から幅広く関わる。	2
1	工業簿記演習Ⅱ	公認会計士共同事務所の代表として、工場経営に対する助言、製造ラインの再編、工場会計の導入等、幅広い工業簿記の実務に従事。	2
1	会計学演習Ⅱ	公認会計士として、会計・監査業務に従事し、現在は、会計士共同事務所の代表を務めるほか、株式会社、一般社団法人等の代表として、企業会計に外部・内部の双方から幅広く関わる。	2
1	原価計算演習Ⅱ	公認会計士として、会計・監査業務に従事し、現在は、会計士共同事務所の代表を務めるほか、株式会社、一般社団法人等の代表として、企業会計(原価計算に対する助言、利益計画、内部統制の構築をはじめとする原価管理等)に、外部・内部の双方から、幅広く関わる。	2
2	監査論演習Ⅱ	監査法人に所属し、会計監査業務に従事	2
2	企業法演習Ⅱ	監査法人に所属し、上場企業を中心に会計監査・企業統治に関する法律の実務、組織再編に従事	2
2	財務会計演習Ⅱ	会計監査人として、上場企業等を中心に財務会計の指導に従事、現在は、個人事務所を開業し、会計処理に対する助言等を行っている。	2
2	管理会計演習Ⅱ	会計監査の一環として、内部統制監査業務に携わっており、工場管理会計を中心とする管理会計業務に従事	2
2	FP入門	FPとして、企業の企画提案、大手金融機関の営業に従事	2
2	貿易実務	製造メーカーに勤務し、輸出入関連の書類作成、契約書/取扱説明書等翻訳に従事、英語系専門学校非常勤講師・大手商社新人研修講師を行っている。	2
2	貿易英語	製造メーカーに勤務し、輸出入関連の書類作成、契約書/取扱説明書等翻訳に従事、英語系専門学校非常勤講師・大手商社新人研修講師を行っている。	2
2	租税法演習Ⅰ	会計監査人として、上場企業等を中心に法人税法、消費税法等の租税法に関する指導・監査に従事	2
2	経営学演習Ⅰ	公認会計士として大手監査法人に所属し、上場企業を中心に会計監査・内部統制の構築・評価に関する実務、クライアントに対する財務分析に従事したほか、金融会社を担当する中で、デリバティブ全般に関する実務に携わる。	2

学年	科目名	実務経験	単位数
2	国際ビジネス	ビジネス教育・多国籍企業間のコンサルティング会社 CEOとして、企業での研修会、セミナー各種講師、テキスト・教材の開発に従事	2
2	地域表象論	国立の研究機関の特別研究員として、コミュニティの知識を攪拌するインターネット・メディア「パブリック・オピニオン・チャンネル」、「個人的な喪失記憶情報を通信によって補完する方法及びその通信システム並びにプログラム（特許取得）」の研究・開発と実証実験に従事	2
2	情報システム	自動車部品メーカーにおいて、コンピュータシミュレーションシステム製品開発に従事	2
3・4	租税法演習Ⅱ	公認会計士として、上場企業等を中心に税務計算を指導、現在は、個人事務所を開業し、個人所得税の計算などを指導した経験を有するとともに、現役税理士として、税務相談等に従事	2
3・4	経営学演習Ⅱ	会計監査人として、企業経営に対するアドバイスや、金融会社に対する監査等の経験を有しており、現在は、個人事務所を開業し、経営に対する助言等を行っている。	2
3・4	事業計画	金融機関において事業計画策定業務に従事	2
3・4	監査論	銀行員として内部監査業務に従事	2
3・4	コーポレートファイナンス	大手シンクタンク研究員	2
3・4	商品開発論	シンクタンクにおいて、産業調査やマーケティング戦略研究に従事したほか、コンテンツサービス提供会社での商品企画業務に従事	2
3・4	ベンチャーキャピタル	大手シンクタンク役員等	2
3・4	ふるさと・情報総合演習	岐阜県内企業	2
1・2・3・4	特殊講義Ⅰ	中小企業診断士 企業での外国人社員に対する日本語研修講師 メーカー系物流子会社（物流技術研究員） 元財務省（税関勤務 統括審査官、統括調査官） 大手物流会社 大手証券会社	2
2・3・4	外書講読Ⅱ	大手輸送機器・電気機器メーカー・製造メーカー、総合エンジニアリングメーカーと契約し、医療英語や企業での専門分野の英語、ビジネス英語の研修講師として従事	2
2・3・4	外書講読Ⅲ	大手輸送機器・電気機器メーカー・製造メーカー、総合エンジニアリングメーカーと契約し、医療英語や企業での専門分野の英語、ビジネス英語の研修講師として従事	2
合計単位数			140

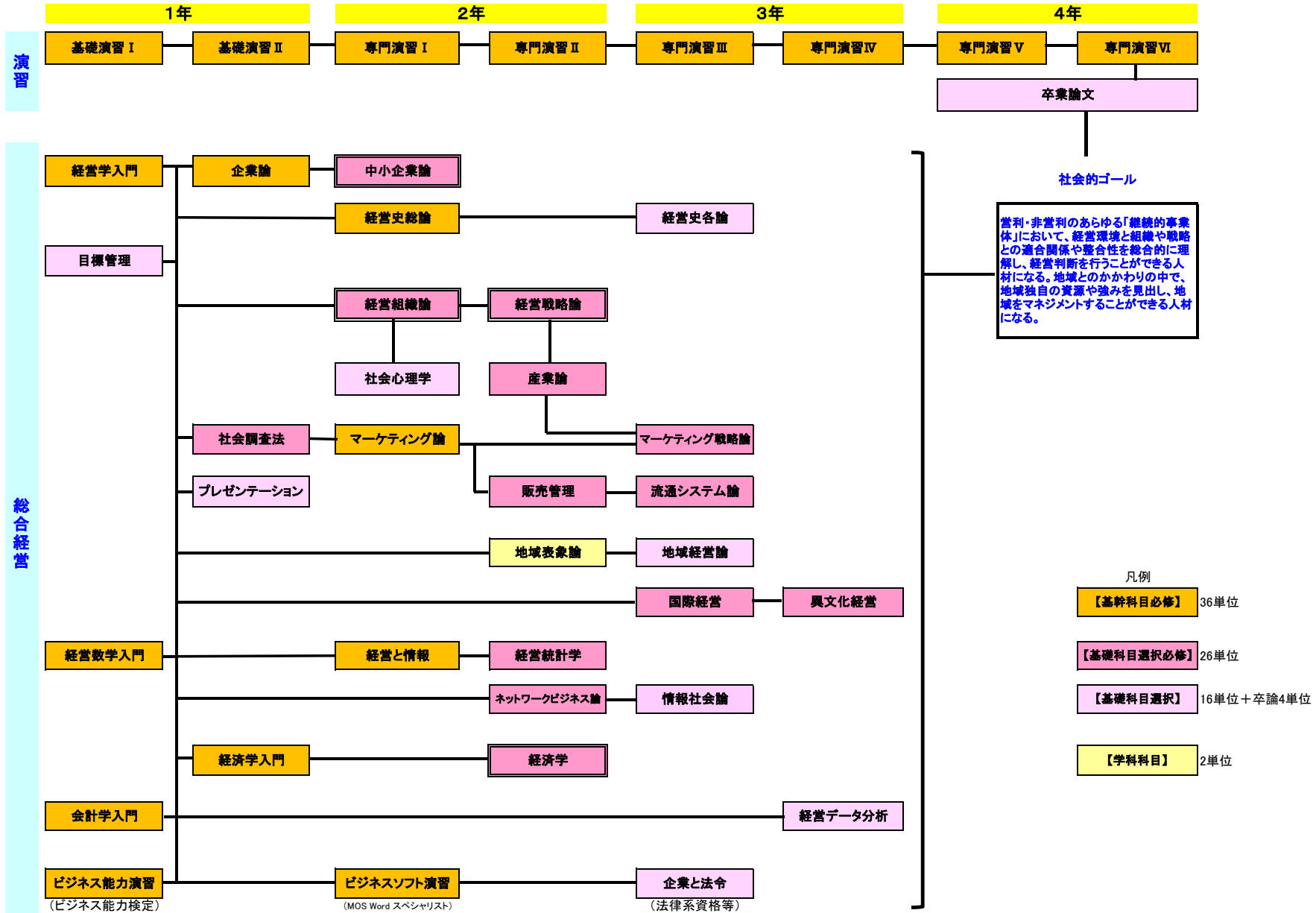

演習

経営

会計・ファイナンス

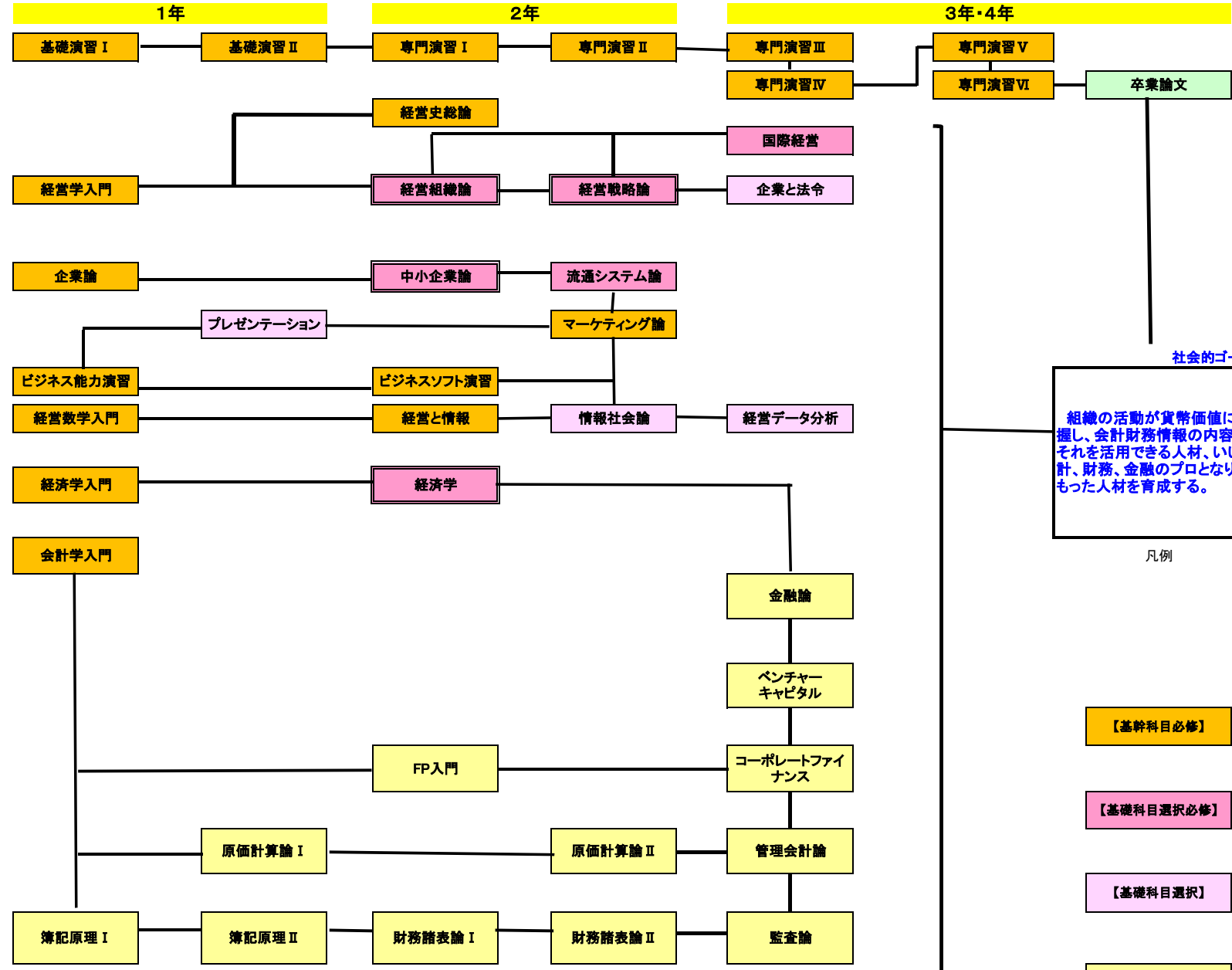

社会的ゴール

組織の活動が貨幣価値にどう表されるかを把握し、会計財務情報の内容と意味を理解でき、それを活用できる人材、いしかえれば将来、会計、財務、金融のプロとなりうる知識と技量をもった人材を育成する。

凡例

- 【基幹科目必修】 (36単位)
- 【基礎科目選択必修】 (12単位)
- 【基礎科目選択】 (8単位+卒論4単位)
- 【学科科目】 (学びの領域) (24単位)

演習

経営

会計・ファイナンス

ファイナンス

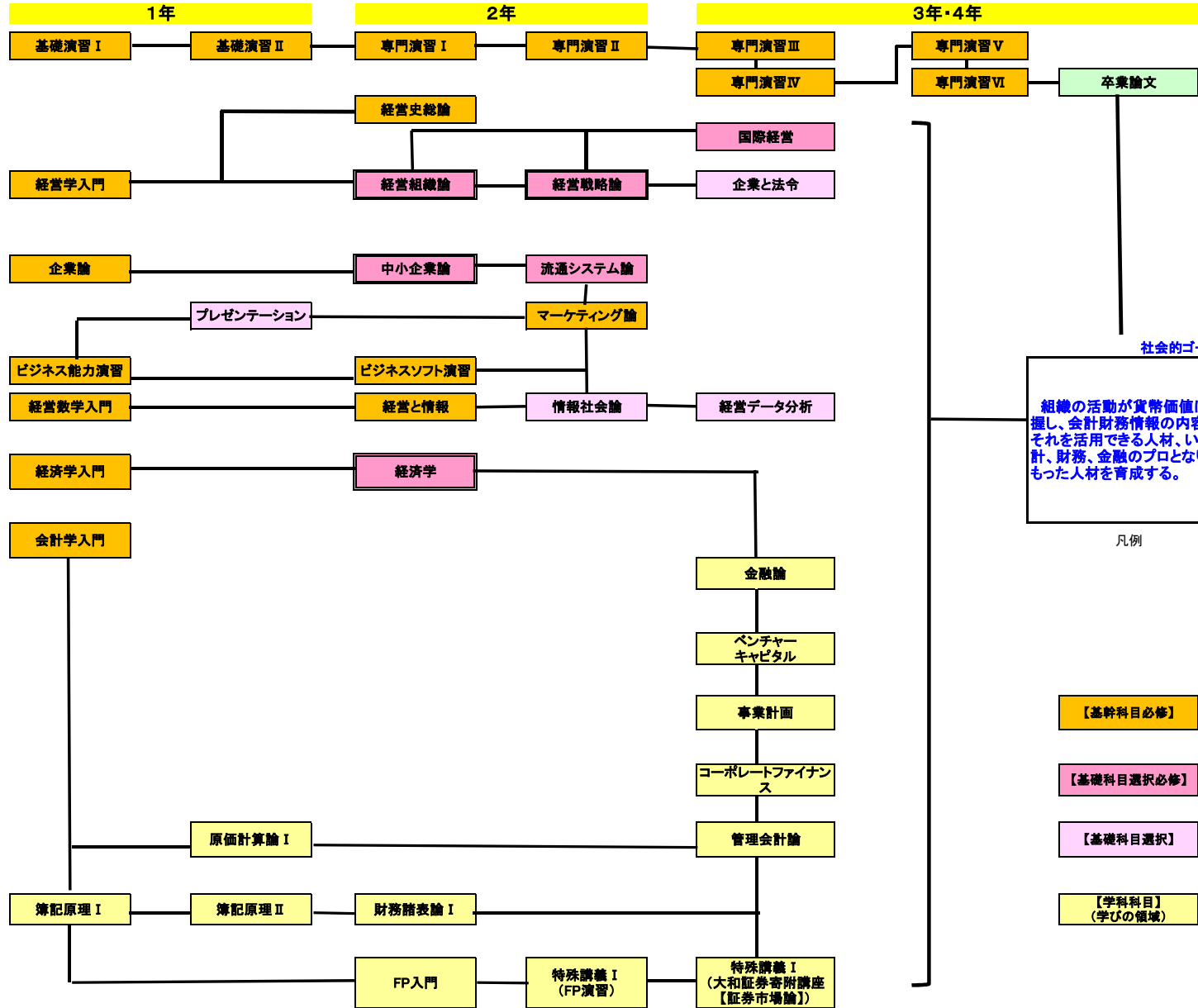

社会的ゴール

組織の活動が貨幣価値にどう表されるかを把握し、会計財務情報の内容と意味を理解でき、それを活用できる人材、いかにすれば将来、会計、財務、金融のプロとなりうる知識と技量をもった人材を育成する。

凡例

【基幹科目必修】 (36単位)

【基礎科目選択必修】 (12単位)

【基礎科目選択】 (8単位+卒論4単位)

【学科科目】 (学びの領域) (24単位)

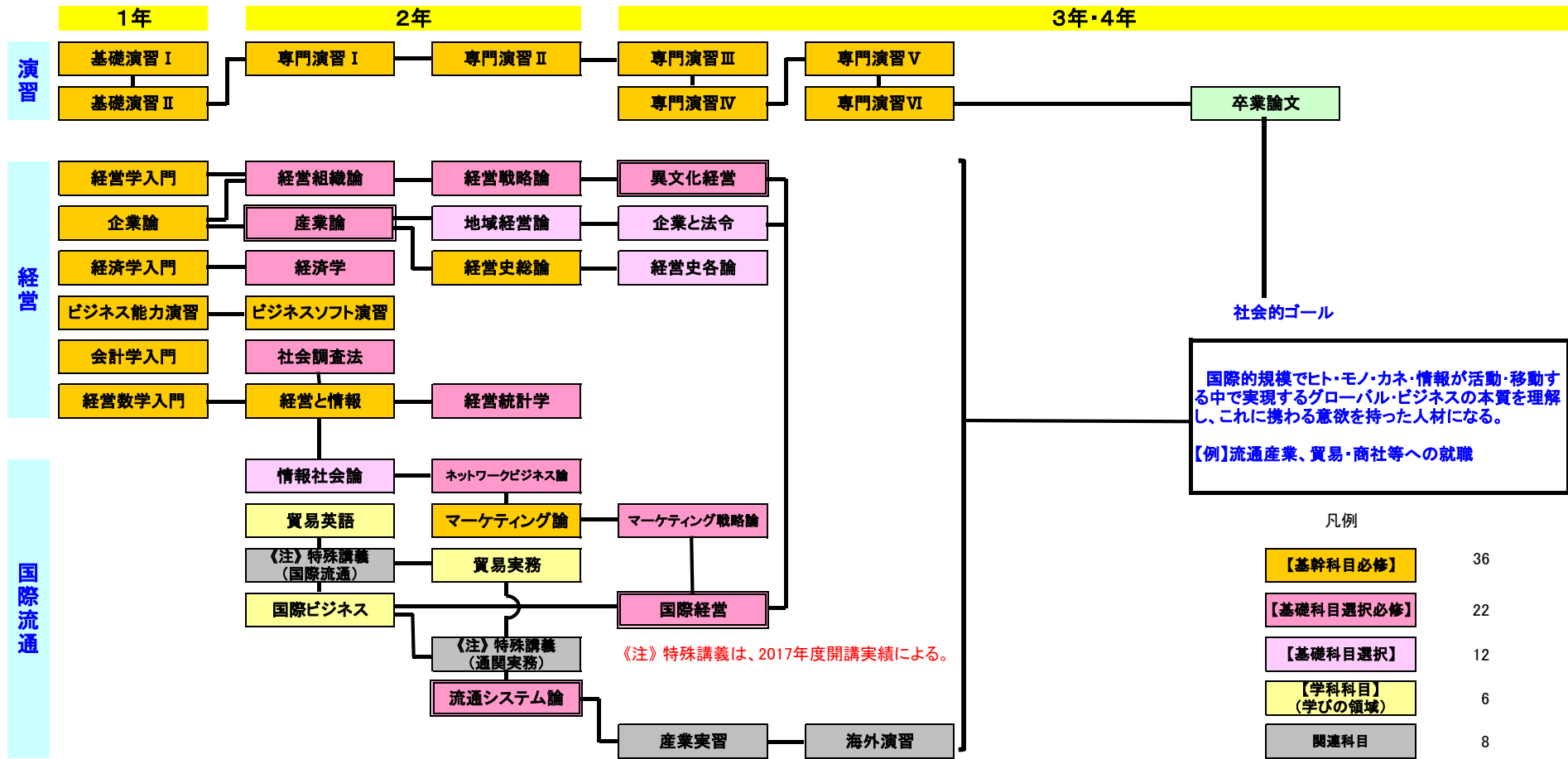

社会的ゴール

国際的規模でヒト・モノ・カネ・情報が活動・移動する中で実現するグローバル・ビジネスの本質を理解し、これに携わる意欲を持った人材になる。
【例】流通産業、貿易・商社等への就職

凡例

【基幹科目必修】	36
【基礎科目選択必修】	22
【基礎科目選択】	12
【学科科目】 (学びの領域)	6
関連科目	8
	84

《注》特殊講義は、2017年度開講実績による。

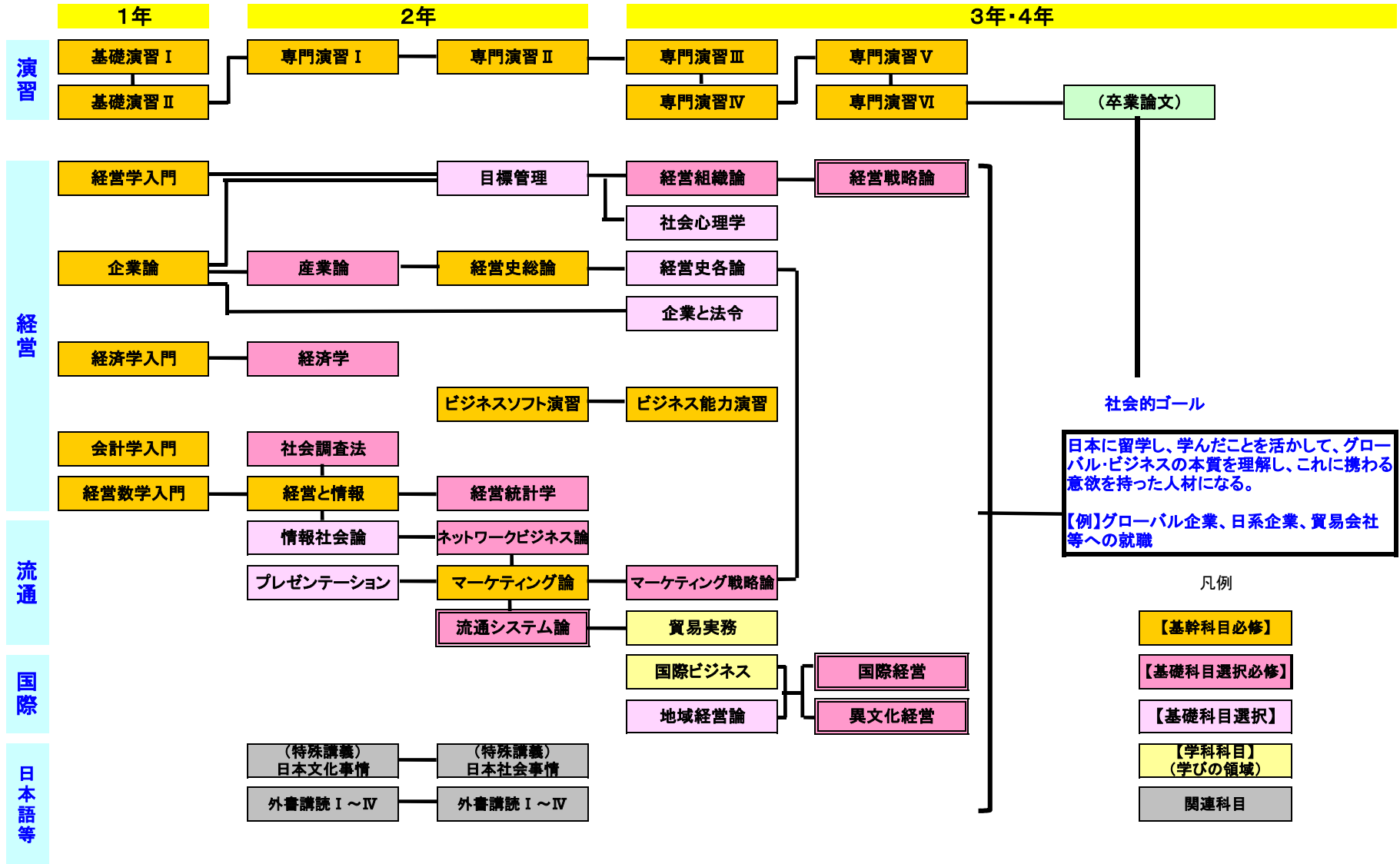

2019年度カリキュラムナンバリング

共通教育科目

科目名	ナンバリング
建学の精神と社会生活	ML101
情報Ⅰ	ML102
情報Ⅱ	ML103
日本語表現基礎	ML104
哲学Ⅰ	ML105
哲学Ⅱ	ML106
倫理学Ⅰ	ML107
倫理学Ⅱ	ML108
日本史Ⅰ	ML109
日本史Ⅱ	ML110
外国史Ⅰ	ML111
外国史Ⅱ	ML112
教育学Ⅰ	ML113
教育学Ⅱ	ML114
心理学Ⅰ	ML115
心理学Ⅱ	ML116
地理学Ⅰ	ML117
地理学Ⅱ	ML118
法学Ⅰ	ML119
法学Ⅱ	ML120
社会学Ⅰ	ML121
社会学Ⅱ	ML122
政治学Ⅰ	ML123
政治学Ⅱ	ML124
自然科学Ⅰ	ML125
自然科学Ⅱ	ML126
健康・体力科学	ML127
スポーツⅠ	ML128
スポーツⅡ	ML129
英語Ⅰ	ML130
英語Ⅱ	ML131
英語Ⅲ	ML132
英語Ⅳ	ML133
日本語A	ML134
日本語B	ML135
日本語C	ML136
日本語D	ML137
英語Ⅴ	ML201
英語Ⅵ	ML202
英語Ⅶ	ML203
英語Ⅷ	ML204
中国語と文化	ML205
中国語と社会	ML206

専門教育科目

科目名	ナンバリング
簿記原理Ⅰ	MA101
簿記原理Ⅱ	MA102
財務諸表論Ⅰ	MA201
財務諸表論Ⅱ	MA202
原価計算論Ⅰ	MA203
原価計算論Ⅱ	MA204
FP入門	MA205
監査論	MA301
管理会計論	MA302
金融論	MA303
コーポレート・ファイナンス	MA304

科目名	ナンバリング
情報社会論	ME201
ネットワークビジネス論	ME202
情報システム	ME206
ふるさと・情報総合演習	ME301

科目名	ナンバリング
社会貢献(ボランティア論)	MB101
基礎演習Ⅰ	MB102
基礎演習Ⅱ	MB103
経営学入門	MB104
会計学入門	MB105
ビジネス能力演習	MB106
企業論	MB107
経営数学入門	MB108
経営学入門	MB109
キャリア形成Ⅰ	MB201
専門演習Ⅰ	MB202
専門演習Ⅱ	MB203
経営史総論	MB204
経営と情報	MB205
マーケティング論	MB206
ビジネスソフト演習	MB207
キャリア形成Ⅱ	MB301
専門演習Ⅲ	MB302
専門演習Ⅳ	MB303
専門演習Ⅴ	MB401
専門演習Ⅵ	MB402

科目名	ナンバリング
簿記論演習Ⅰ	MF301
簿記論演習Ⅱ	MF302
財務諸表論演習Ⅰ	MF303
財務諸表論演習Ⅱ	MF304
監査論演習Ⅰ	MF305
監査論演習Ⅱ	MF306
企業法演習Ⅰ	MF307
企業法演習Ⅱ	MF308
財務会計演習Ⅰ	MF309
財務会計演習Ⅱ	MF310
管理会計演習Ⅰ	MF311
管理会計演習Ⅱ	MF312
商業簿記演習Ⅰ	MF313
商業簿記演習Ⅱ	MF314
工業簿記演習Ⅰ	MF315
工業簿記演習Ⅱ	MF316
会計学演習Ⅰ	MF317
会計学演習Ⅱ	MF318
原価計算演習Ⅰ	MF319
原価計算演習Ⅱ	MF320
租税法演習Ⅰ	MF321
租税法演習Ⅱ	MF322
経営学演習Ⅰ	MF323
経営学演習Ⅱ	MF324

科目名	ナンバリング
海外演習	MX101
社会貢献(ボランティアⅠ)	MX201
社会貢献(ボランティアⅡ)	MX202
経済学	MX203
社会調査法	MX204
社会心理学	MX205
地域表象論	MX206
外書講読Ⅰ	MX208
外書講読Ⅱ	MX209
外書講読Ⅲ	MX210
外書講読Ⅳ	MX211
ベンチャーキャピタル	MX301
企業と法令	MX302

科目名	ナンバリング
広告・コミュニケーション	MC101
産業論	MC201
流通システム論	MC202
販売管理	MC203
国際ビジネス	MC204
貿易英語	MC207
貿易実務	MC208
マーケティング戦略論	MC302
消費者行動論	MC306
商品開発論	MC307

科目名	ナンバリング
プレゼンテーション	MG101
経営統計学	MG201
地域経営論	MG202
産業実習	MG203
インターンシップ	MG204
卒業論文	MG401

科目名	ナンバリング
目標管理	MM101
経営戦略論	MM201
経営組織論	MM202
中小企業論	MM203
経営史各論	MM301
事業計画	MM303
異文化経営	MM304
国際経営	MM305
経営データ分析	MM307

科目名	ナンバリング
特殊講義Ⅰ	MZ
特殊講義Ⅱ	MZ
特殊講義Ⅲ	MZ

<1文字目>	
M	Management

<2文字目>	
L	Liberal arts
A	Accounting
B	Basic
C	Commerce
E	Electronics
F	Finance
G	General
M	Management
S	Sports
X	eXtra
Z	その他